

H Höhbauer GmbH, Luhe-Wildenau:

Leistungsstark mit breiter Produktpalette

Neu konzipierte Holz- und Holz-Alu-Systeme

Mit der Investition in eine neue Fertigungsstraße von SCM unternahm die Höhbauer GmbH aus Luhe-Wildenau in der Oberpfalz einen entscheidenden Schritt zur Differenzierung im Wettbewerb. Denn gleichzeitig mit der Neuanschaffung wurde die komplette Produktpalette bei Holz- und Holz-Aluminium-Systemen neu konzipiert und technisch wie optisch sehr ansprechend gestaltet. TimberWin und TimberAlWin heißen jetzt die geschützten Dachmarken für dieses umfangreiche Sortiment.

Im Zentrum des Kundeninteresses stehen die energetisch optimierten und für 3-Scheibenverglasung designten Produkte TimberWin 78 und

TimberAlWin 78. Die Konstruktion basiert auf einer Holzstärke von 78 mm, wodurch eine entsprechend er-

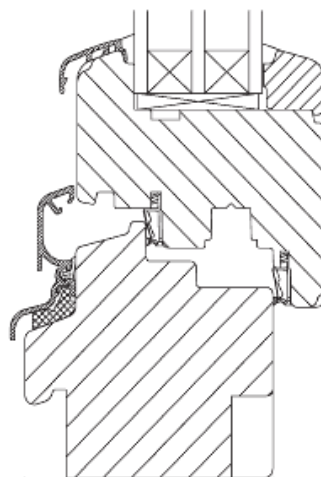

TimberWin 78

höhte Einbautiefe resultiert. Mit der Standardverglasung ($U_g = 0.6 \text{ W/m}^2\text{K}$) und dem bei Höhbauer obligatorischen Aquastop-Randverbund erreichen sie eine Wärmedämmung von $U_w = 0.9 \text{ W/m}^2\text{K}$.

TimberWin Stil freut Denkmalschützer

Speziell für die Sanierung historischer Gebäude, die häufig unter Vorgaben und Begleitung der Denkmalbehörde stattfindet, hat Höhbauer das System TimberWin Stil konstruiert. Es besticht durch schmale Ansichten bei einer Stulp-Breite von lediglich 114 mm. Innen- wie außen-seitig können fein abgestimmte Profilierungen ausgeführt werden. Der aufgeleimte Wetterschenkel ersetzt die sonst übliche Regenschiene und unterstreicht den historischen Charakter. Seit neuestem kann es auch mit mundgeblasenen Fenster-gläsern aus der Glashütte Lamberts im nahe gelegenen Waldsassen ausgestattet werden.

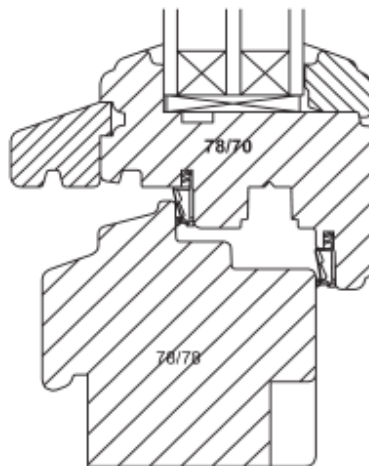

TimberWin 78 Stil

Perfektion bis ins Detail

In dem Familienunternehmen entstehen Produkte mit vielen innovativen Eigenschaften, die eine signifikante Differenzierung vom Wettbewerb erlauben. Der überfällte Glasleistenrahmen beim TimberWin zum Beispiel bietet stets eine harmonisch gleichmäßige Innenoptik, ohne dass lästige Fugen erkennbar sind. Beim TimberAlWin wurde für das Optika-Glashalteleisten-System sogar Patentschutz erteilt. Die Scheiben von Festverglasungen werden mit verschraubten Kunststoff-Pressleisten fixiert. Der Glasleisten-Rahmen wird als optisches Finish aufgesteckt. Die allgemein übliche sichtbare Verschraubung wird so aus dem Blickfeld edler Fenster- und Fassadenelemente verbannt.

Geprüfte Einbruchhemmung nach WK2

Der steigenden Nachfrage nach einbruchhemmenden Fenster- und Türen kommt Höhbauer mit den aktuellen Systemprüfungen nach. In Zusammenarbeit mit dem langjähri-

gen Beschlags-Partner, der Roto Frank AG wurden für sämtliche Fensterfamilien aus TimberWin und TimberAlWin die WK2 Systemprüfungen für Fenster- und Fenstertüren (nach DIN V ENV 1627-1630) mit positivem Ergebnis durchgeführt.

Hebeschiebetüren im Trend

Bei Architekten und Bauherren zeigt sich verstärkt der Wunsch nach großen, ungeteilten Glasflächen auf Basis von 3-Scheiben-Gläsern. Ebenfalls im Trend liegt die Anforderung nach Barriere freier Bauweise. Diese Faktoren beeinflussen entscheidend das Comeback der Hebeschiebetüre, was sich auch bei Höhbauer in stetig steigenden Stückzahlen dokumentiert. Dieser Entwicklung wurde Rechnung getragen. Zur Komplettierung des Sortiments steht ab Oktober 2010 auch die Hebeschiebetüre – sowohl bei Holz als auch bei Holz-Aluminium – auf Basis von 78 mm Holzstärke bei entsprechend verbesserter Wärmedämmung zur Verfügung.

Partner für den Fachhandel

Die Entwicklungen im Marktumfeld, der Normung und der öffentlichen Förderung der letzten Jahre haben zu entscheidenden Veränderungen bei den Produktstandards geführt. Dieser Entwicklung sind längst nicht alle etablierten Hersteller gefolgt. Mit viel Energie, Investitionen und Innovationen zeigt Höhbauer Marktpräsenz auf höchstem technischen Niveau. Fachhandelspartnern stehen wichtige Alleinstellungsmerkmale für die Verkaufsargumentation zur Verfügung. Eine kompetente Außendienstbetreuung und eine hohe Lieferbereitschaft runden das Bild ab. So schließen Fenster aus Luhe-Wildenau nicht nur Lücken in Hausfassaden, sondern auch im Angebot vieler Vertriebspartner.